

## TECHNICKÝ LIST (GS02)

# OBRUBNÍK SILNIČNÍ T

### Technické údaje výrobku:

Univerzální silniční obrubník je určen zejména pro obruby obecných a místních komunikací. Klade se s příznanou spárou 3 mm bez zaplnění cementovou maltou. Prvek se vyrábí ve třech šířkových provedeních. Nabídka obsahuje i obloukové prvky, které jsou vhodné pro parkové úpravy.

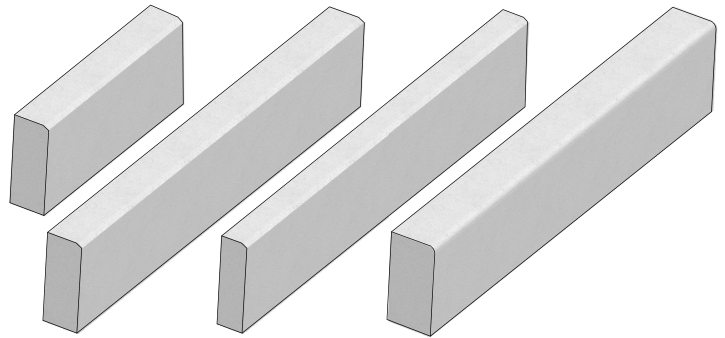

název výrobku	skladebné rozměry** [mm]				počet		množství			hmotnost*	
	výška	délka	šířka	výseč	vrstev	ks/vrstva	bm/vrstva	bm/paleta	ks/kruh	kg/ks	kg/paleta
obrubník přímý T 6	200	1000	60	-	3	13	13	39	-	27,7	1106
obrubník přímý T 8	250	1000	80	-	3	10	10	30	-	46,7	1426
obrubník přímý půlka T 8	250	500	80	-	3	20	10	30	-	23,3	1423
obrubník přímý T 10	250	1000	100	-	3	9	9	27	-	58,3	1600
vnější oblouk T 8 R 0,5	250	780	80	90°	3	4	-	-	4	34,0	433
vnější oblouk T 8 R 1,0	250	780	80	45°	3	5	-	-	8	33,0	520

### Skladebné rozměry - tvar výrobku:

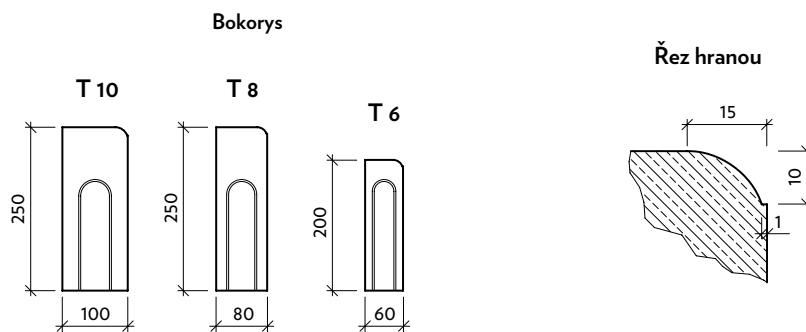

\*\* Skladebné rozměry uvádějí rozměry prvku po jeho uložení nebo s minimální spárou.

\* Hmotnost palety je uváděna včetně váhy palety samotné.

## TECHNICKÝ LIST (GS02)

# OBRUBNÍK SILNIČNÍ T

Skladebné rozměry - tvar výrobku:

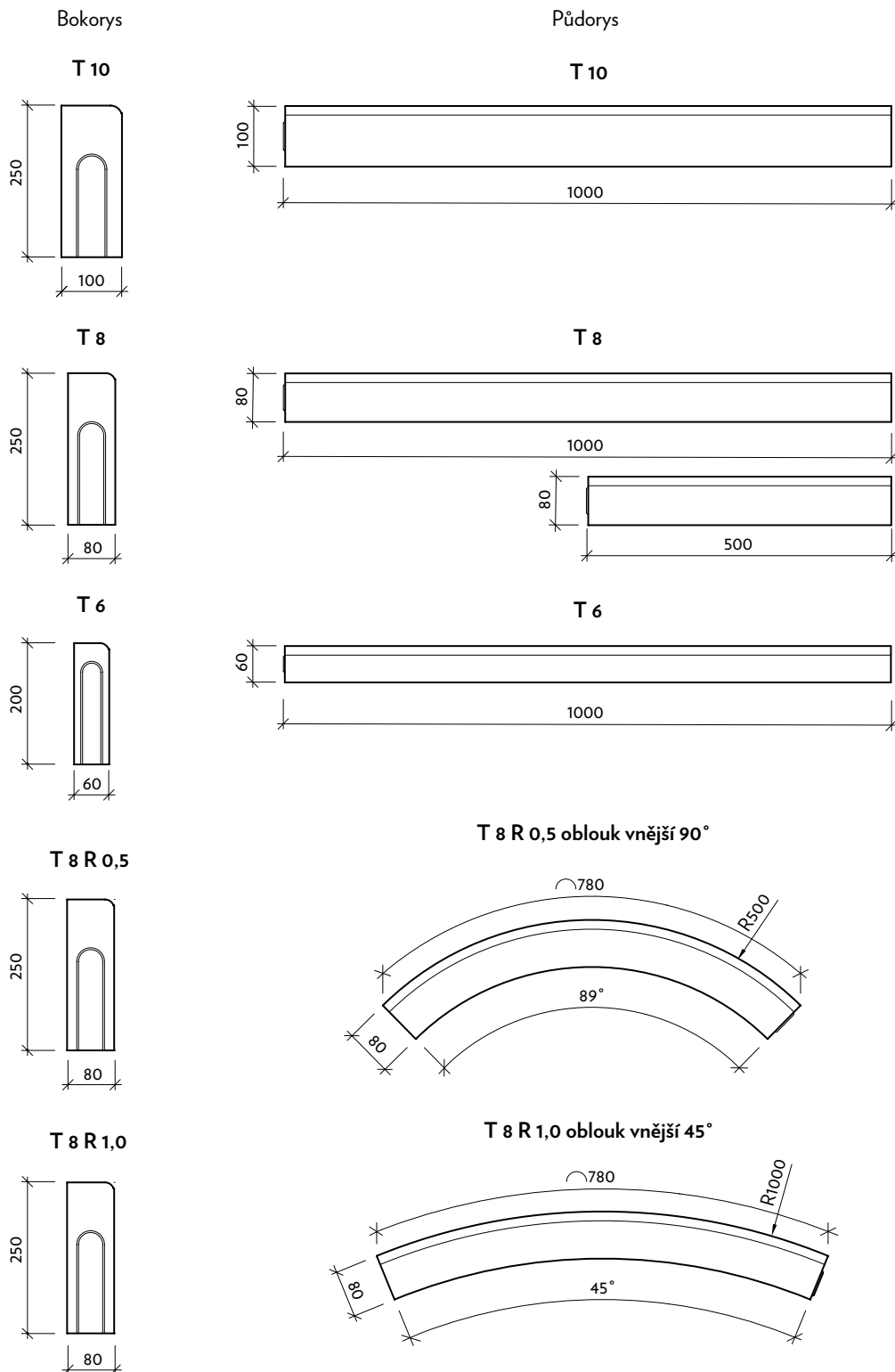

★★ Skladebné rozměry uvádějí rozměry prvku po jeho uložení nebo s minimální spárou.

\* Hmotnost palety je uváděna včetně váhy palety samotné.

## TECHNICKÝ LIST (GS02)

# OBRUBNÍK SILNIČNÍ T

Nezbytným doplňkem každé dlážděné plochy je betonový obrubník, který vytváří ukončení a ohraničení dlažby i případné komunikace. Silniční obrubníky obsahují prvky nájezdové, přechodové, rohy a oblouky, které zajišťují plynulý přechod jednotlivých obrubníků dle požadavku úpravy komunikací.

Ve společnosti CS-BETON s.r.o. vyrábíme betonové obrubníky dvěma způsoby:

- vibrolité obrubníky
- vibrolisované obrubníky

### VIBROLITÉ OBRUBNÍKY

Technologie vibrolití umožňuje vyrábět obrubníky vynikajících vlastností, které dávají prvku hladký povrch, nadstandardní pevnost a extrémní odolnost proti působení vody a chemických rozmrazovacích látek. Touto metodou vyrábíme silniční obrubníky KO, určených pro tvorbu kruhových objezdů a ostrůvků, a bezbariérových obrubníků HK, určených především pro tvorbu zastávek hromadné dopravy jsou.

**Obrubníky silniční KO ke kruhovým objezdům a ostrůvkům, obrubníky HK bezbariérové k zastávkám a nástupištím MHD** jsou vyráběny z vysokopevnostního provzdušněného betonu pevnostní třídy C45/55 a vyhovují požadavkům stupně agresivity prostředí XF4, XD3 dle normy ČSN EN 206.

V čerstvé betonové směsi je zaručen minimální obsah vzduchu, a to ve výši 5 %.

Použitím vysokohodnotného betonu je dosaženo:

- vysoké pevnosti betonu v tlaku 60 MPa
- neobvykle vysoké pevnosti v tahu za ohybu
- extrémní odolnosti proti působení vody a chemických rozmrazovacích látek
- vysoké odolnosti proti obrusu
- minimální nasákavosti
- vysoké estetické kvality povrchu výrobků

Tyto prvky jsou nejen vysoce estetické, ale i svou funkční kvalitou výrazně přispívají k bezpečnosti silničního provozu svým nekonfliktním tvarem. Výrobky vyráběné touto technologií mají zaručen hladký povrch, pouze pochozí plocha je profilovaná speciálním rastrem vytvořeným obtiskovou maticí. Pochozí plocha je profilovaná tak, aby zajistila vyhovující součinitel smykového tření. Prvky jsou vyráběny v přírodní šedé barvě betonu.

Obrubníky HK bezbariérové k zastávkám a nástupištím MHD mají originálně řešeno navádění vozidel do zastávek. Obloukový naváděcí zářez v hraně obrubníku zajišťuje přesné směrové navedení autobusu do prostoru zastávky tak, že vozidlo zastaví těsně u nástupní hrany. Výška nástupní hrany 20 cm splňuje požadavky vyhlášky č. 398/2009 Sb. Ministerstva pro místní rozvoj o obecných technických požadavcích zabezpečujících užívání staveb osobami s omezenou schopností pohybu § 4. Na zvláštní přání je možno na sdružených zastávkách tram+bus dodat obrubník s výškou 24 cm. Kombinace přesného navedení a správné výšky nástupní hrany zajišťuje vysoký komfort cestujících při nástupu i výstupu a významně urychluje odbavení vozu v zastávce.

### VIBROLISOVANÉ OBRUBNÍKY

Klasickou technologií vibrolisování jsou vyráběny standardní obrubníky, které splňují veškerá pevnostní i estetická hlediska. Vibrolisované obrubníky nabízí široký sortiment základních prvků včetně doplňků.

**Obrubníky silniční H, obrubníky silniční T, obrubníky zahradní R, Krajník a trávnické lemy** jsou vyrobeny z vibrolisovaného betonu vyráběného dvouvrstvou technologií. Spolupůsobení tlaku a vibrace zajišťuje u vibrolisovaných obrubníků vysokou pevnost a dokonalý estetický vzhled. Řádné zhuštění a propojení obou vrstev dává prvkům vynikající mechanicko-fyzikální vlastnosti:

- pevnost v tahu za ohybu
- pevnost v tlaku
- odolnost proti působení vody a chemických rozmrazovacích látek
- minimální nasákavost
- optimální drsnost povrchu
- vysoká estetická hodnota

Dvouvrstvá technologie výroby umožňuje optimální využití dvou typů speciálních betonů, které zaručují plnění námi deklarovaných vlastností stanovených v požadavcích evropské harmonizované normy ČSN EN 1340. Beton třídy C30/37, používaný pro výrobu vibrolisovaných obrubníků, vyhovuje požadavkům stupně agresivity prostředí XF4 dle normy ČSN EN 206.

Obrubníky se vyrábějí standardně v přírodní šedé barvě betonu nebo v různých barevných odstínech dle katalogu. Zahradní a silniční obrubníky nabízíme ve dvou délkách - 500 a 1000 mm.

Od roku 2008 byl taktéž zaveden systém environmentálního managementu ČSN EN ISO 14001 a v roce 2010 se společnost rozhodla zavést a začlenit do stávajících systémů managementu i oblast BOZP. Dnes jsou všechny systémy managementu certifikované.